

Exus X110E

KATEGORIE	Haubengeschirrspülmaschine
LINIE	EXUS LINE
KORB	500x500
ABMESSUNG	620x770x1470/1930h



Zuverlässigkeit und Benutzerfreundlichkeit: Dies sind die Schlüsselwörter der **EXUS**-Linie. Das digitale Bedienfeld ist dank seiner **4 Waschprogramme** und eines automatischen Ablaufzyklus (mit installierter Ablaufpumpe) eine echte Bereicherung für die Serie. Auf dem Bedienfeld können auf einfache Weise die Temperatur des Tanks und des Boilers, die Meldungen des **Selbstdiagnosesystems** und den Hinweis auf die programmierte Wartung benutzerefreundlich angezeigt werden. Die **intelligente Starttaste** zeigt durch ihren Farbwechsel immer mit großer Einfachheit den Zustand des Geschirrspülers. Die einfache und äußerst effiziente elektronische Netzplatine bietet die Möglichkeit, die Spül- und Entleerungszeiten, die Spül- und Nachspültemperaturen und die entsprechenden Thermostops einzustellen und zu steuern, die für ein hervorragendes Spülergebnis unerlässlich sind.

Die Haubenspülmaschine **X110E** ist die richtige Lösung für Unternehmen, die eine Vielzahl von Geschirr spülen müssen. Sie spült Gläser, Teller, mittelgroße Teile und GN 1/1 Tablets auf einer Breite von nur 620 mm und garantiert einen maximalen Durchsatz von 60 Körben/Stunde (1080 Teller/Stunde). Die Haubenmodelle verfügen über einen leicht abnehmbaren Korbträger für eine einfache Reinigung und eine **abgerundete, geformte Wanne mit integrierten Filtern**, die einen perfekten Abfluss und absolute Hygiene gewährleisten. Das **,PUSH TO START'-Zyklusstartsystem** sorgt für weniger Abfall, indem es den Start von leeren Waschgängen verhindert.

Der serienmäßig eingebaute, **elektrische doppelte Dosierer von Spülmittel und Klarspüler gewährleistet** bei jedem Spülzyklus ein Höchstmaß an Ersparnis; die formgepressten drehenden Spül- und Nachspülarme bieten zudem eine große Zuverlässigkeit und lange Lebensdauer. Die Karosserie besteht vollständig aus **Stahl AISI 304**, wobei sich alle Komponenten an der Vorderseite befinden, um Eingriffe seitens des Technikers zu erleichtern. Robuste und zuverlässige Geschirrspüler, die Sie während Ihres gesamten Arbeitstages nicht im Stich lassen.

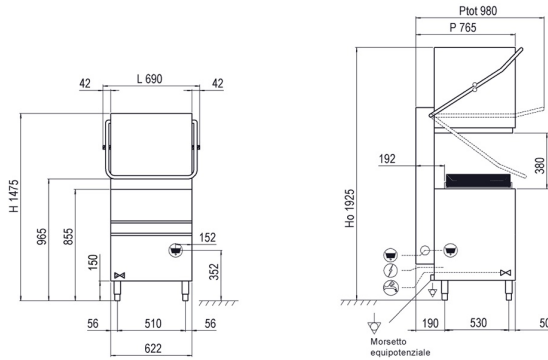

MERKMALE EXUS LINE X110E

Abmessungen - (mm) (- L - T - H)	620x770x1470/1930h
Anz. Körbe/Stunde - (+55°C)	Max 60
H maximal Glas	390mm
max. Ø Teller	415mm
H maximal Topf	390mm
LT Brotkorb	40 (H=390mm)
Backformen	GN1/1
Heizelement Tank - Fassungsvermögen Tank	4,5kW - 37l
Heizelement Boiler - Fassungsvermögen Boiler	5,4kW - 7,3l
Pumpenleistung	1,34kW / 1,8Hp
Gesamtleistung / Strom	6,74kW / 16A
Standard-Versorgungsspannung	400V3N - 50Hz
Empfohlene Wasserversorgung	+55°C
Empfohlene Wasserhärte	7°f - 10°f
Wasserverbrauch je Zyklus (mit empfohlenem Druck von 2 bar)	2,4 l
Dosierer für Reinigungs- und Glanzmittel, regulierbar	STANDARD

STANDARDLIEFERUMFANG

Gläserkorb Abm. 500x500x100 mm	1
Tellerkorb 18 Plätze Abm. 500x500x100 mm	2
Besteckhalter 8 Plätze	1
In Wanne integrierter Filter	STANDARD

OPTIONAL

Optional 230V/3+T	●
Installierte Drucksteigerungspumpe 0,5 Hp	●
Eingebaute Ablaufpumpe 32W mit Ecoclean	●
Boilerheizungselement 9,0kW	●
Korb für Backbleche 4 Plätze Abm.500x500x200mm	●
Geneigter Korb für Weinkelchgläser Abm. 500x500x170 mm	●
Fernbedienung mit LCD-Display	●

● = OPTIONAL INSTALLABILE, ■ = OPTIONAL NON INSTALLABILE