



## Exus X110E

---

<b>CATEGORIA</b>	Máquina de lavar louça com cobertura
<b>LINHA</b>	EXUS LINE
<b>CESTO</b>	500x500
<b>DIMENSÃO</b>	620x770x1470/1930h

---



A linha EXUS distingue-se pela sua vasta gama de modelos adequados para qualquer situação. O sistema de controlo através da simples placa eletrónica permite de configurar e controlar os tempos e as temperaturas de enxaguamento e descarga e os respetivos Termostop, fundamentais para garantir um ótimo resultado de lavagem. Através do painel de comando pode escolher um de seus 4 ciclos de lavagem e um ciclo de drenagem automático (com bomba de drenagem instalada), visualizar facilmente no visor a temperatura do tanque e da caldeira, as mensagens do sistema de autodiagnóstico e o aviso de manutenção programado. O botão Start inteligente mudando de cor mantém-no sempre atualizado sobre o estado da máquina de lavar louça cm grande simplicidade.

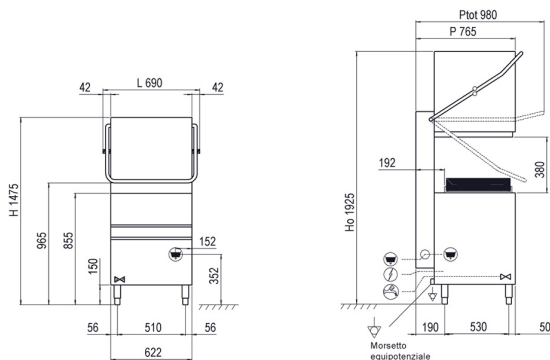

**CARACTERÍSTICAS EXUS LINE X110E**

<b>Dimensões - (mm) L - P - H</b>	620x770x1470/1930h
<b>n° cestos/hora - (+55°C)</b>	Max 60
<b>H máxima copo</b>	390mm
<b>Ø máximo prato</b>	415mm
<b>H máximo panela</b>	390mm
<b>LT cesta de pão</b>	40 (H=390mm)
<b>Tabuleiros</b>	GN1/1
<b>Resistência do tanque - Capacidade do tanque</b>	4,5kW - 37l
<b>Resistência do termoacumulador - Capacidade do termoacumulador</b>	5,4kW - 7,3l
<b>Potência da bomba</b>	1,34kW / 1,8Hp
<b>Potência total / Corrente</b>	6,74kW / 16A
<b>Tensão alimentação padrão</b>	400V3N - 50Hz
<b>Alimentação água aconselhada</b>	+55°C
<b>Dureza água aconselhada</b>	7°f - 10°f
<b>Consumo água por ciclo (com pressão aconselhada 2 BAR)</b>	2,4 l
<b>Doseador regulável de detergente e abrillantador</b>	STANDARD

**FORNECIMENTO PADRAO**

<b>Cesto para copos dim.500x500x100mm</b>	1
<b>Cesto 18 pratos dim.500x500x100mm</b>	2
<b>Porta-talheres 8 lugares</b>	1
<b>Filtro integral tanque</b>	STANDARD

**OPTIONAL**

<b>Optional 230V/3+T</b>	●
<b>Bomba de pressão instalada 0,5Hp</b>	●
<b>Bomba de drenagem instalada 32W com Ecoclean</b>	●
<b>Resistência caldeira 9KW</b>	●
<b>Cesto porta-tabuleiros 4 lugares dim.500x500x200mm</b>	●
<b>Cesto inclinado para cálices de vinho dim.500x500x170mm</b>	●
<b>Controlo remoto com ecrã LCD</b>	●

● = OPTIONAL INSTALLABILE, ■ = OPTIONAL NON INSTALLABILE